

COLLEZIONE / COLLECTION

MONICA CROMATO ELETTRICO ELECTRIC CHROMED MONICA

IMMAGINE PRODOTTO / PRODUCT IMAGE



DESCRIZIONE / DESCRIPTION

Materiale / Material

Acciaio / Steel

Imballo / Packaging

Lo scaldasalviette viene imballato in una scatola di cartone /
The towel warmer is packed in a cardboard box

Finitura / Finishing

Colore / Color Cromato / Chromed

NORMATIVA / LEGISLATION

CE secondo: UNI EN 442 /
CE in conformity with: UNI EN 442



Eco-Design ErP 2005/32/EC (<0.5 W)
Directive for Energy-using Products



Garanzia / Guarantee

2 anni / 2 years

ARTICOLO / ITEM

ASMC 9300

INFORMAZIONI / INFORMATION

Diametro tubi / Pipes diameter

Ø 25mm

Funzionamento / Operation

Resistenza elettrica / Electrical resistance

Riempito con / Filled with

Acqua / Water

Pressione max d'esercizio / Max operating pressure

6 bar

Pressione di collaudo / Testing pressure

8 bar

Temperatura max d'esercizio / Max operating temperature

95°C

Attacco / Connection

1/2" G

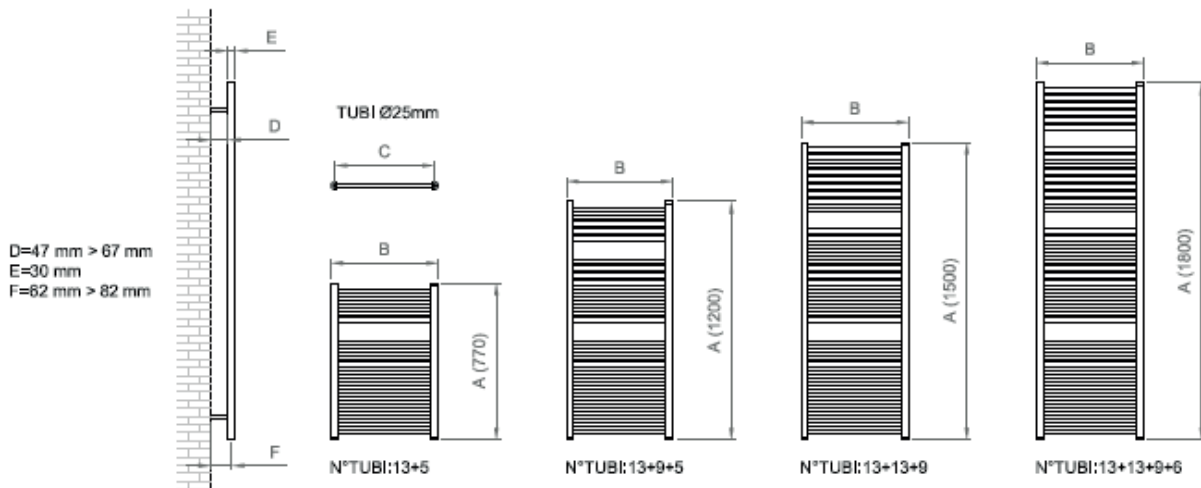

1

CON RESISTENZA TERMOLIMITATA ON/OFF / WITH THERMOLIMITED RESISTANCE ON/OFF
 Scaldasalviette elettrico con resistenza termolimitata ed interruttore ON/OFF, classe d'isolamento I /
 Electric towel warmer with thermo-limited ON/OFF switch resistance, insulation class I.

PARAMETRI / PARAMETERS

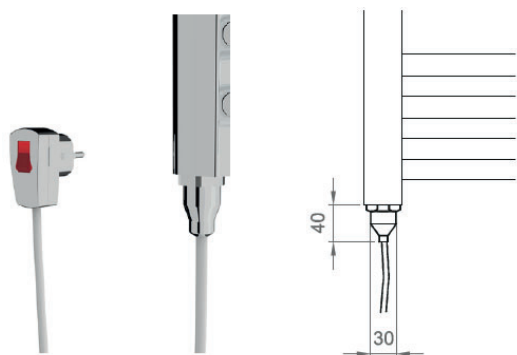

Codice/ Code	A mm	B mm	C mm	Kg	LT	W
ASMCE F 9300 500 770	785	500	450	16	4,6	300
ASMCE F 9300 500 12001190	1200	500	450	24	7	400
ASMCE F 9300 500 15001485	1500	500	450	30,6	9	500
ASMCE F 9300 600 18001783	1800	600	550	41,7	12,3	700

2

CON TERMOSTATO REGOLABILE / WITH ADJUSTABLE THERMOSTAT

Scaldasalviette elettrico con termostato regolabile digitale a LED finitura cromata.
 Resistenza classe I, cavo liscio, spina shuko. Regolazione a 5 livelli in base alla temperatura in ambiente, visualizzazione mediante LED.
 Due funzioni, TIMER per accensione da 1 a 5 ore e funzione AMBIENTE con regolazione e gestione della temperatura desiderata.
 Electric towel warmer with adjustable digital LED thermostat chrome finish.
 Class I resistance, smooth cable, shuko plug. 5-level regulation based on room temperature, LED display.
 Two functions, TIMER for switching on from 1 to 5 hours
 and ENVIRONMENT function with regulation and management of the desired temperature.

PARAMETRI / PARAMETERS

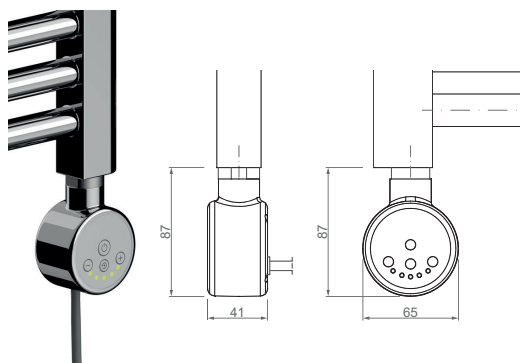

Codice/ Code	A mm	B mm	C mm	Kg	LT	W
ASMCT F 9300 500 770	785	500	450	16	4,6	300
ASMCT F 9300 500 12001190	1200	500	450	24,1	7	400
ASMCT F 9300 500 15001485	1500	500	450	31,1	9	600
ASMCT F 9300 600 18001783	1800	600	550	43	12,3	800

(Fornitura Standard: termostato montato a sx, segnare nell'ordine se si vuole il termostato montato a dx) /
 (Standard supply: thermostat mounted on the left; should you want the thermostat mounted on the right, please leave a note when placing the order)

CON TERMOSTATO ELETTRONICO ANALOGICO / WITH ANALOG ELECTRONICAL THERMOSTAT

Scaldasalviette elettrico con termostato elettronico analogico con sensore esterno per il mantenimento della temperatura ambiente desiderata e rilevamento "Finestra Aperta".

Funzioni: Comfort, Boost, Stand By e Timer. - Conforme Eco-Design ErP /

Electric towel warmer with analog electronic thermostat with external sensor for maintaining the desired room temperature and "Open Window" detection.

Functions: Comfort, Boost, Stand-By and Timer. - Eco-Design ErP compliant.

PARAMETRI / PARAMETERS

					A mm	B mm	C mm	Kg	LT	W
	Codice/ Code									
	ASMCA D 9300 500 770 780				500	450	13,5	4,6	300	
	ASMCA D 9300 500 1200 200				500	450	20,1	7	400	
	ASMCA D 9300 500 1500 510				500	450	25,5	9	600	
	ASMCA D 9300 600 1800 800				600	550	34,3	12,3	800	

CON TERMOSTATO DIGITALE PROGRAMMABILE / WITH CONFIGURABLE DIGITAL THERMOSTAT

Scaldasalviette elettrico con cronotermostato digitale programmabile giornaliero con ripetizione settimanale con display, completo di sensore esterno per il mantenimento della temperatura ambiente desiderata e rilevamento "Finestra Aperta".

Funzioni: Comfort, Notte, Antigelo, Timer, Crono e Stand-By. Conforme Eco-Design ErP /

Electric towel warmer with daily programmable digital chrono-thermostat with weekly repetition with backlit, complete with external sensor for maintaining desired room temperature and "Open Window" detection.

Functions: Comfort, Night, Antifreeze, Timer, Chrono and Stand-By. Eco-Design ErP compliant.

PARAMETRI / PARAMETERS

					A mm	B mm	C mm	Kg	LT	W
	Codice/ Code									
	ASMCP D 9300 500 770 780				500	450	13,5	4,6	300	
	ASMCP D 9300 500 1200 200				500	450	20,1	7	400	
	ASMCP D 9300 500 1500 510				500	450	25,5	9	600	
	ASMCP D 9300 600 1800 800				600	550	34,3	12,3	800	

(Fornitura Standard: termostato montato a destra / Standard supply: thermostat mounted on the right.)

PROCEDURA DI FISSAGGIO / FIXING PROCEDURE

- Individuare una superficie a muro dove sia possibile eseguire fori diametro 8 mm per una profondità di 40 mm / Identify a wall surface where it's 8 mm diameter holes for a depth of 40 mm can be drilled;
- Una volta trovata, tenere conto della presenza di valvola e detentore per determinare centraggio e altezza di posizionamento / Once found, take into account the presence of valve and holder to determine centering and positioning height;
- Eseguire i fori a muro diametro 8 mm rispettando la posizione che si preferirà considerare per il fissaggio / Make the wall holes diameter 8 mm respecting the position that you will prefer to consider for fixing;
- Procedere successivamente al montaggio dei fissaggi a muro utilizzando i componenti / Proceed with the installation of the wall fixings using the components.

NON UTILIZZARE / DON'T USE

Prodotti per la tenuta idraulica quali canapa, mastice o similari perché compromettono la tenuta del sistema / Products for the hydraulic seal such as hemp, mastic or similar because they compromise the sealing of the system